

**17 mm
Bilyeli Ray**

17 mm Ball Bearing Slide

17 mm Шариковые направляющие
ریل ساجمه ای با عرض 17 میلیمتر



17 mm BİLYELİ RAY MONTAJI

17 mm Ball Bearing Slide Assembly

1-Kasanın Hazırlanması (Prepare the Carcase)

Kasaya uygun mesafede
(kenardan 1 mm) delikler açılır.
(Apply appropriate holes at cabinet)

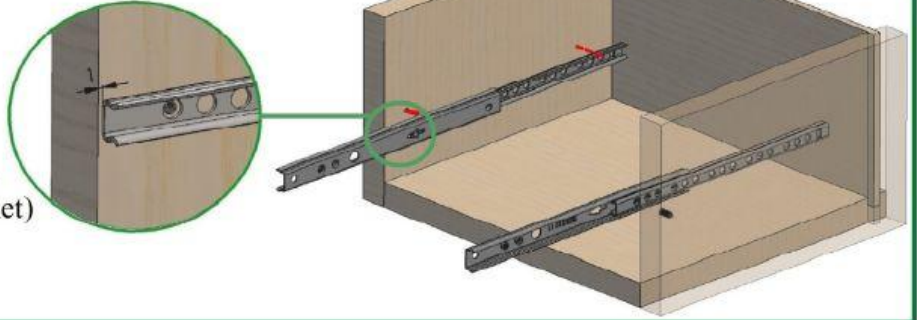

2-İç Rayın Kasaya Vidalanması (Screw the Inner Slide to the Cabinet)

Ray uygun şekilde açılarak
kasaya iç raydan (ince olan) vidalanır.
(Pull the slide at relevant level and
screw to the cabinet through inner slide)

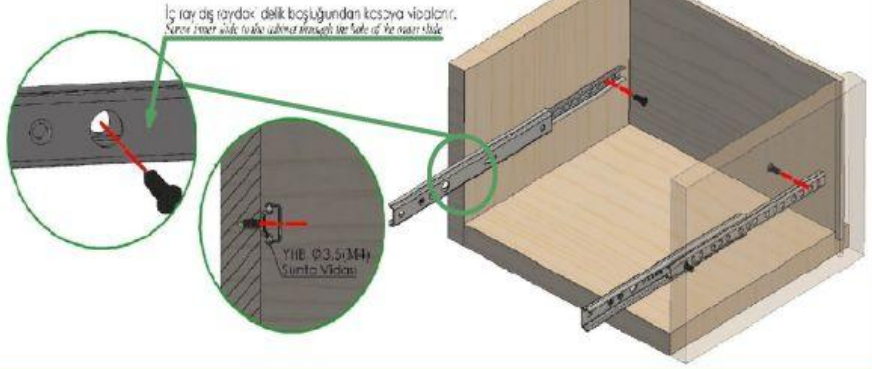

İç ray dış raydaki delik boşluğundan kasaya vidalanır.
Screw inner slide to the cabinet through the hole of the outer slide.

YHB Ø3,5/M4
Sırtta Vidalar

3-Çekmecenin Hazırlanması (Preparation of drawer)

min. çalışma delik mesafesi (min. hole distance)

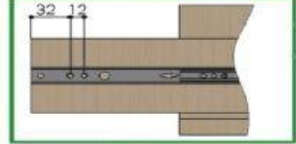

Uygun deliklerden biri delinir.(Apply appropriate at drawer)

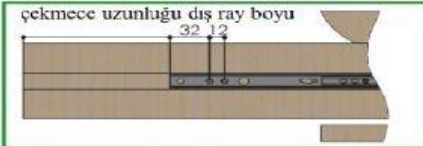

max. çalışmada delik mesafesi(max. hole distance)

Çekmece yanlarına 17mm genişliğinde 7mm derinliğinde kanal açılır.
Apply 17mm width 7mm depth channel side by the drawers

4-Dış Rayın Çekmeceye Vidalanması (Screw outer slide to drawer)

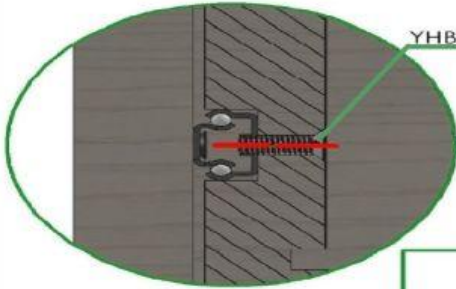

YHB M4 Civata

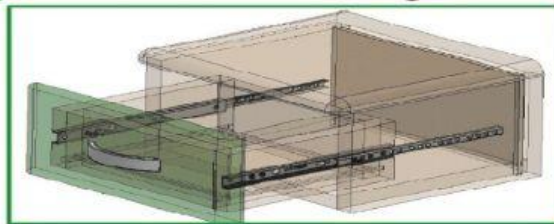



ARRAY MOBİLYA RAYLARI SAN.TİC.A.Ş.

Namik Kemal Mh.121.Sk No:30 P.K:34513 Esenyurt-Istanbul/TURKIYE
Tel :+90 212 690 21 87-84 (pbx) Fax:+90 212 690 21 80-88
Whatsapp / Gsm:+90 0530 233 76 73 array@array.com.tr
www.array.com.tr E-Ticaret Sitesi:www.mobilyarayi.com



17 mm BİLYELİ RAY TEKNİK ÖZELLİKLERİ

Ürün Adı : 17 mm Bilyeli Ray

Üretilen Ray Uzunlukları : 185 - 214 - 246 - 278 - 310 - 342 - 374 - 406 - 438 - 502 mm

Taşıma Kapasitesi : Çekmece Dahil 10 Kg' dır.

Sac Kalınlıkları : İç Ray:1.00 mm / Dış Ray:1.00 mm

Üretim Teknolojisi:

Tüm Raylar, Tam Otomatik Makinalar ile Bilyeli Ray Üretim Tesisimizde Üretilmektedir. Talep doğrultusunda Standart / Stoplu Özelliklerinde üretilmektedir. Seri Üretim Yapan Firmaların Tercih ettiği türden en ekonomik Bilyeli Raylardır.

ISO 9001: 2015 Kalite sistemi ile Üretim Yapılmaktadır.

Tüm Uluslararası Geçerliği olan Testlere tabi tutularak TÜV Rheinland LGA Belgelidir. Ayrıca İnsan Sağlığına Uyumlu ROHS Belgemiz Mevcuttur.

Özel Tescilli Tasarımımızdan Dolayı Dağılmama Özelliğine Sahiptir.

Talep Doğrultusunda Mukavemeti artırma ve 2. Yatak Görevi Görme özelliği olan Stoplu Üretimimiz mevcuttur.

Malzeme Cinsi :

MAT İç ve Dış Ray Malzeme Cinsi : Özel Kalite Galvaniz Kaplı Sac Metal Kullanılmaktadır.

PARLAK İç ve Dış Ray Malzeme Cinsi : Özel Kalite DKP Sac Metal Kullanılmaktadır.

Üzerine İnsan Sağlığına UYUMLU Çinko Alkali Cr+3 kaplama uygulanmaktadır.

Metal Bilye Yatağı Malzeme Cinsi : Özel Kalite Galvaniz Kaplı Sac Metal Kullanılmaktadır.

Çelik Bilye Malzeme Cinsi : Özel Kalite Yüksek Karbon Çeliği

Uluslararası Standart delik sistemi olan 32 ve Katları vardır.

Çekmeceye 7mm derinliğinde 17mm genişliğinde Kanal açılır.

Sadece 2 Adet (YHB M4 Cıvata veya YHB Ø 3,5 Sunta) Vida ile Çekmeceye Vidalanır.

Montajda Kasa ve Çekmece Arası Boşluğu 3mm Bırakılır.

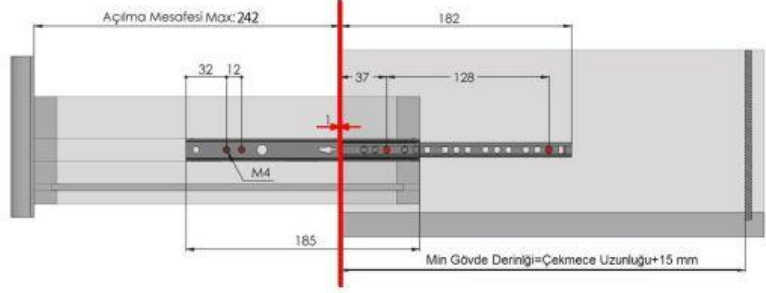
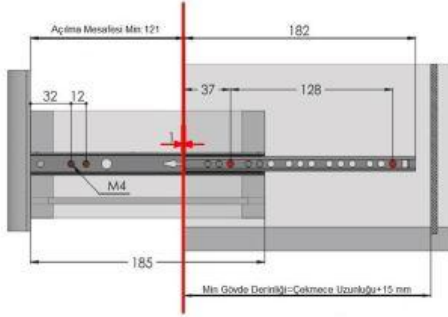
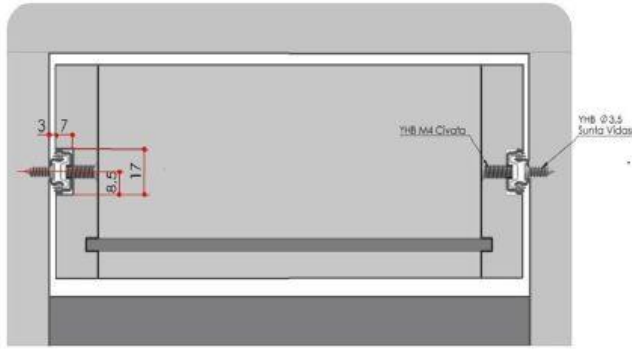

Montaj Ölçüleri (Min)

Montaj Ölçüleri (Max)

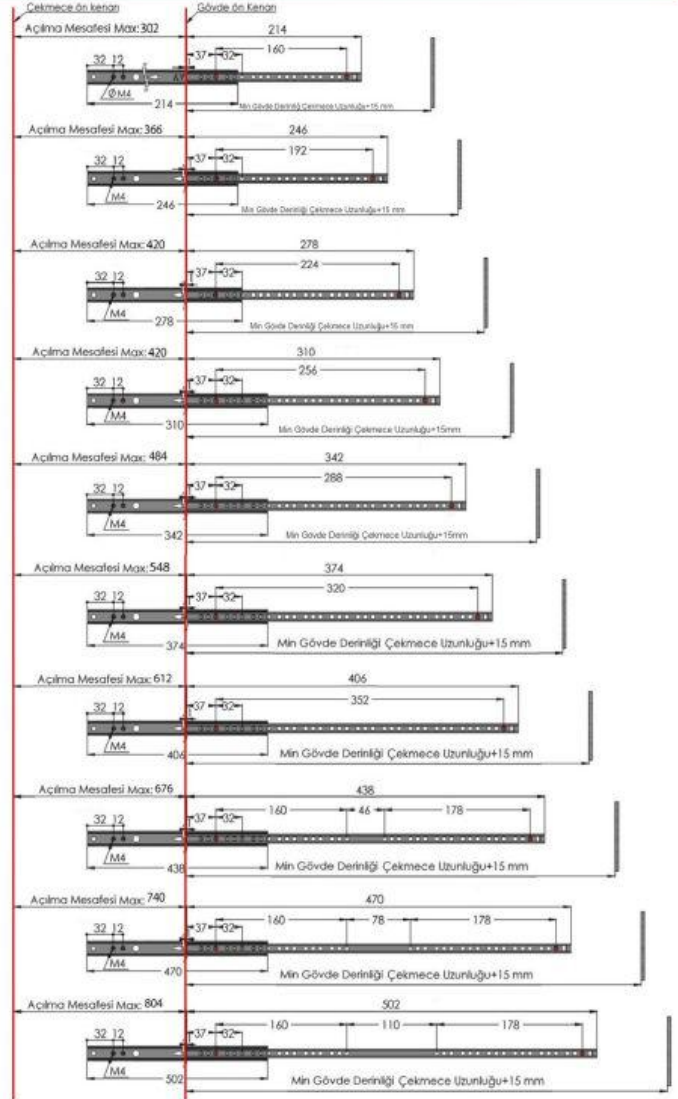
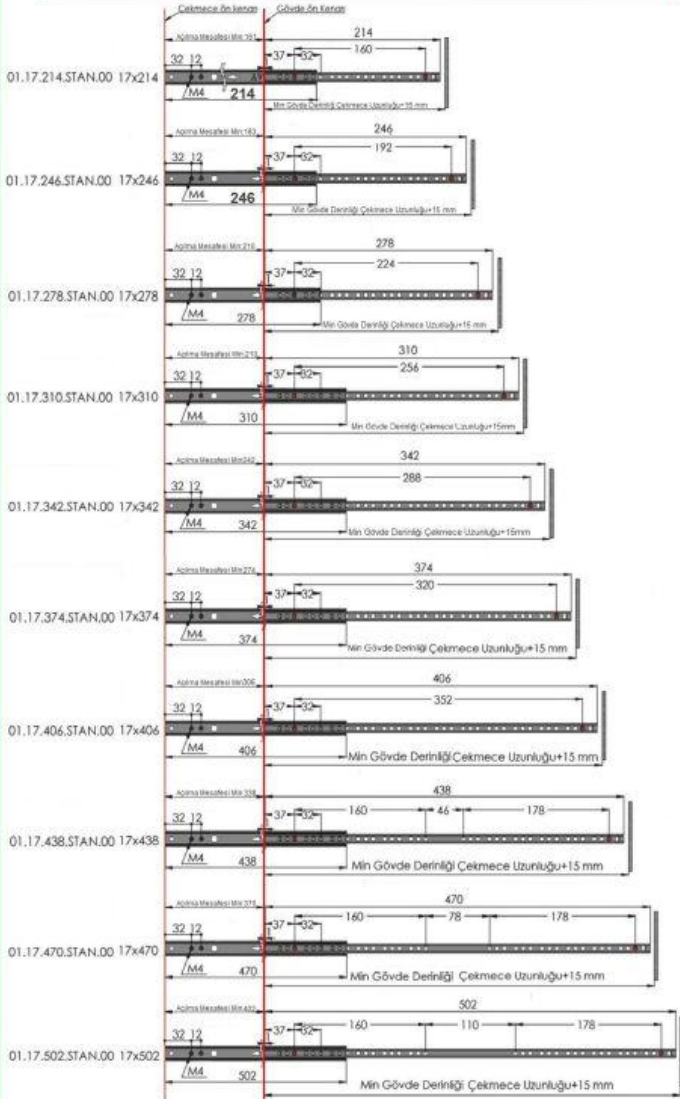

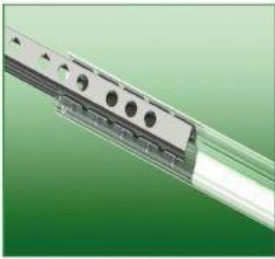
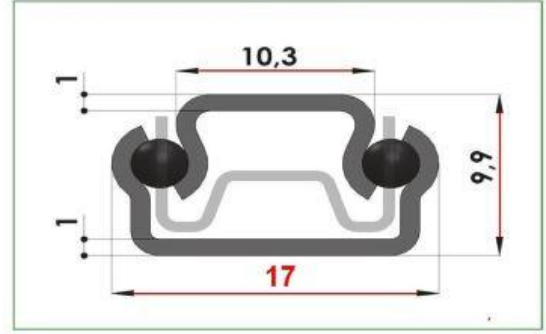

İç Ray Vida Konumlandırma Eksenleri

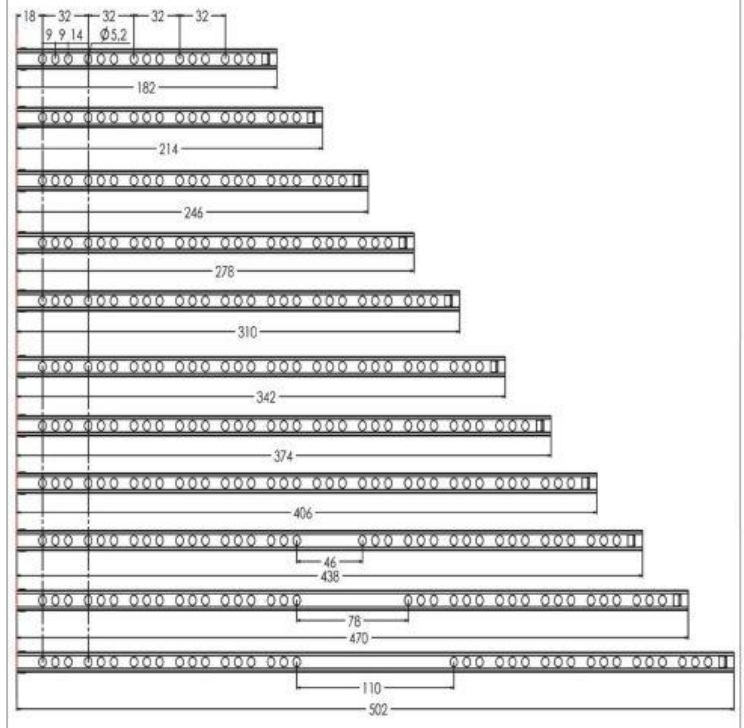

Metal Yatak, Güçlü Bilye Özelliği (Metal Ball Bearing Feature)

Ürün Kodu (Item code) (Код продукции)	Ray Boyu (Slide Length) (Длина направляющей) mm	Min. Çalışma Mesafesi (Min Working Distance) (Мин. рабочее расстояние) mm	Max. Çalışma Mesafesi (Max Working Distance) (Макс. рабочее расстояние) mm	Taşıma Kapasitesi (Load Capacity) (Пропускная способность) kg	Kutu Ağırlığı (Box Weight) (Вес коробки) kg	Kutu Miktarı (Quantities Per Box) (Кол-во комплектов)
01.17.185.STAN.00	185	121	242	10	18,5	125 Set
01.17.214.STAN.00	214	151	302	10	8,4	50 Set
01.17.246.STAN.00	246	183	366	10	9,7	50 Set
01.17.278.STAN.00	278	210	420	10	11	50 Set
01.17.310.STAN.00	310	210	420	10	12,6	50 Set
01.17.342.STAN.00	342	242	484	10	13,7	50 Set
01.17.374.STAN.00	374	274	548	10	14,9	50 Set
01.17.406.STAN.00	406	306	612	10	16	50 Set
01.17.438.STAN.00	438	338	676	10	17,1	50 Set
01.17.502.STAN.00	502	402	804	10	19,5	50 Set

 Sac kalınlığı 1-1 mm'dir.
 10 kg yük taşıma kapasitesi vardır.
 Özel kilitleme profili ve metal yatak
 rayın dağılmasını önler.
 Kaliteli ve uzun ömürlüdür.

 Metal thickness 1-1 mm.
 Loading capacity 10 kg.
 Specialized locking profile and metal
 ballcage prevent slide to be
 disintegrated.
 Durable and highly qualified.

 Толщина 1-1 мм
 Грузоподъемность 10 кг
 Специальный профиль замка и
 металлический шарикоподшипник
 препятствует расщечки
 Прочный и высококачественный

 ضخامت ورقه فلزی 1 - 1 میلیمتر می باشد
 دارای ظرفیت حمل بار تا 10 کیلوگرم می باشد
 قفل ویژه و بستر فلزی مانع از هم پاشیدن آن می شود
 با کیفیت و دارای عمر مفید بالا می باشد



17 mm
Bilyeli Ray

17 mm Ball Bearing Slide
17 мм Шариковые направляющие
رئیل ساچمه ای با عرض 17 میلیمتر

Opsiyon !

